



# Návod k použití zdvojené podlahy valníku CTD-II

## 1 Identifikace tovaru

Druh nastavby	zdvojená podlaha valníku
Typ nastavby	CTD-II
Výrobní číslo	viz výrobní štítek

## 2 Návod na použití a podmínky provozu

### 2.1 Vážený zákazník

Rozhodli jste se pro zdvojenou podlahu CTD-II. K tomuto rozhodnutí Vám blahopřejeme a věříme, že budete s výrobkem spokojeni. Zde najdete několik informací kterým byste měl věnovat pozornost.

Prodej a dodávky náhradních dílů, včetně odborných konzultací zajišťuje v České republice firma ALU-S.V.

**Adresa výrobce a servisního pracoviště:**

ALU-S.V., s.r.o.

Průmyslová 2

102 00 Praha 10 – Hostivař

**Název a adresa montážní firmy nastavby:**

Případné omyly, změny technických detailů a změny v konstrukci, vybavení a příslušenství oproti údajům a vyobrazením v tomto návodu jsou výrobcem vyhrazené. Z údajů, vyobrazení a popisů nemůžou být odvozené žádné nároky.

### 2.2 Předpokladané použití

Zdvojená podlaha valníku CTD-II je určena pro vozidla určené k provozu na pozemních komunikacích. Stavba zdvojené podlahy musí vyhovovat platným předpisům (zejména zákona 56/2001 Sb. O technických podmínkách provozu silničních vozidel na pozemních komunikacích (ve znění pozdějších předpisů), vyhláška 341/2002 Sb. O schvalování technické způsobilosti a technických podmínkách provozu vozidel na pozemních komunikacích (ve znění pozdějších předpisů)).

Výrobce, ani dodavatel zdvojené podlahy CTD-II neručí za škody a rizika vzniklé při nedodržení platných předpisů. Zdvojenou podlahu valníku CTD-II je možné používat jen pokud to neodporuje zákonu silniční dopravě a její obsluhu smí vykonávat jen obsluha se znalostí příslušných platných předpisů a obeznámená s obsluhou zdvojené podlahy CTD-II a poučená výrobcem nastavby CTD-II o užívání nastavby.

Při nesprávném používání zdvojené podlahy CTD-II zaniká jakékoli ručení výrobce.

Zdvojená podlaha CTD-II - systém přepravy palet ve dvou úrovních nad sebou ( patro ) pro valníkové nastavby CTD-II nabízí větší využití ložné plochy valníku. Systém pro přepravu v patře CTD-II lze zabudovat i dodatečně do již provozovaných nastaveb. Vysoká bezpečnost a stabilita systému je zaručena použitím delta-jíštění podélných nosníků a použitím aretace u příčných nosníků palet. Podélné nosníky lze velmi jednoduše nastavovat pro různé požadované výšky patra. Přepravní prostor tak lze velmi rychle a jednoduše přizpůsobit různým druhům nákladu.

Zdvojená podlaha valníku je určena pro přepravu nákladu na paletách nebo zboží, které lze dobře upevnit, ve dvou úrovních na valníkové nastavbě. Nesmí dojít k překročení maximálního povoleného zatížení uvedeném na podélných i příčných nosnících. Náklad nesmí ohrozit stabilitu vozidla a bezpečnost silničního provozu.

### Varování

*Náklad musí být rozložen rovnoměrně na úložné ploše nastavby!  
Nastavbu nepřetěžujte. Maximální nosnost nastavby je vyznačena v technickém oprávnění vozidla!*

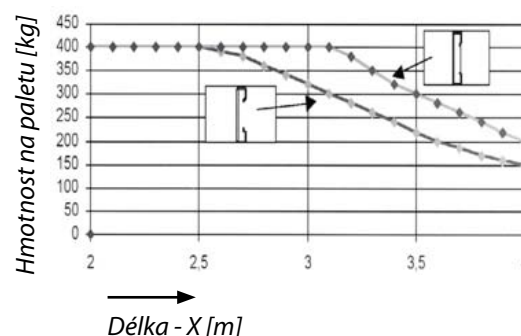

Graf povoleného zatížení podélných nosníků

Nakládka ve dvou úrovních je možná pouze za použití originálních CTD-II příčných nosníků s aretací délky. Veškeré díly CTD-II systému zdvojené podlahy musí být správně montovány a jejich připevnění nesmí být poškozeno nebo opotřebováno. Při použití jiných dílů nelze zaručit bezpečnost přepravy.

Při nakládce (i částečné) ve druhé (vyšší) úrovni je nutné upevnit všechny podélné nosníky mezi středními sloupky, předním čelem a zadním čelem po celém obvodu nástavby v této nastavené druhé (vyšší) úrovni.

Při částečné nakládce musí být náklad zajištěn proti sklouznutí a pádu z příčných nosníků. Pro zajištění materiálu je nutné použít odpovídající upevňovací popruhy a pevné vzpěry.

Druhou úroveň (vyšší) je povoleno nakládat pouze v případě je-li spodní patro plně naloženo. Hrozí nebezpečí zvýšení těžiště vozidla.

### 2.2.1 Zavěšení podélných nosníků

Podélné nosníky s odjistěným vedením nasadit do vodícího profilu. Nastavit podélné nosníky na obou stranách do stejné vodorovné výšky. Výšku podélných nosníků nastavit na minimum ovšem s ohledem na výšku nákladu spodního patra.

Zajištění (západka) podélného nosníku musí slyšitelně zapadnout.

#### Varování

*Při nedbalém zajištění vodícího profilu může vozidlo být nestabilní, náklad může spadnout a způsobit nehodu. Při částečném naložení patra musí být všechny podélné nosníky nastaveny ve stejné výšce.*

### 2.2.2 Zavěšení a vyjmutí příčných nosníků palet

Je možné používat pouze originální CTD-II -příčné nosníky palet s aretací délky.

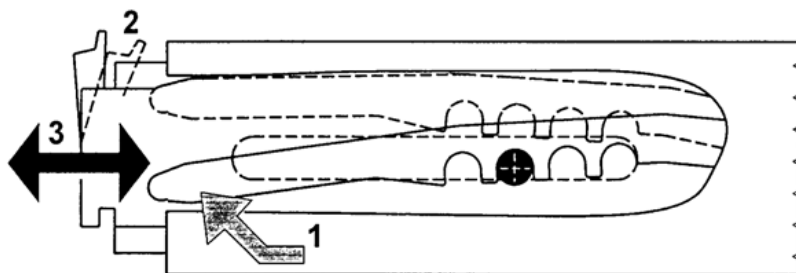

#### Zavěšení :

- Sledovat popis příčného nosníku palet, zavěsit směrem dolů.
- Zavěsit příčný nosník palet na jedné straně.
- Na druhé straně zdvihnout páčku aretace délky a zatáhnout zpět zajišťovací páčku.
- Díl pro zavěšení do podélného nosníku vytáhnout a zasunout do nosníku. Příčný nosník palet musí být kolmý k podélnému nosníku.
- Zajišťovací páčku a aretaci délky vrátit zpět do původní zajištěné polohy. Aretace délky zajišťuje délku nosníku vlastní vahou.
- Příčný nosník palet ( nákladu ) CTD-II je zavěšen.

#### Vyjmutí :

- Odjistit aretaci délky zdvihnutím páčky a zatáhnout zajišťovací páčku zámku nosníku.
- Vytáhnout zámek příčného nosníku z prolisu podélného nosníku.
- Vytáhnout příčný nosník na druhé straně z podélného nosníku.

### 2.2.3 Diagonální zajištění mezi sloupky

- **Všechny sloupky nástavby je nutné zajistit diagonálně.** Zajištění se provádí zajišťovacími popruhy.
- Stabilita systému pro přepravu nákladu v patře CTD-II je závislá především na celkové konstrukci nástavby. Použití diagonálního zajištění nástavby mezi sloupky musí být co do způsobu provedení a používání předepsáno výrobcem nástavby.

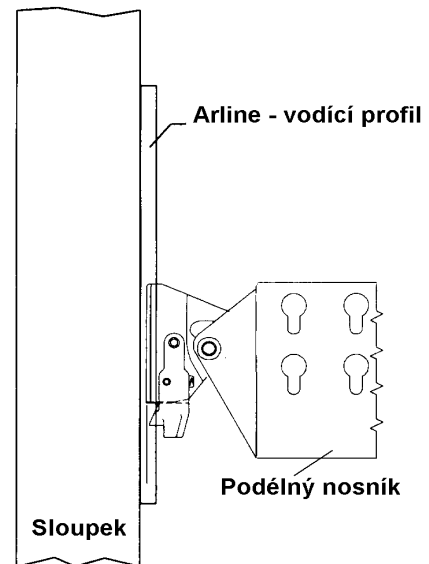

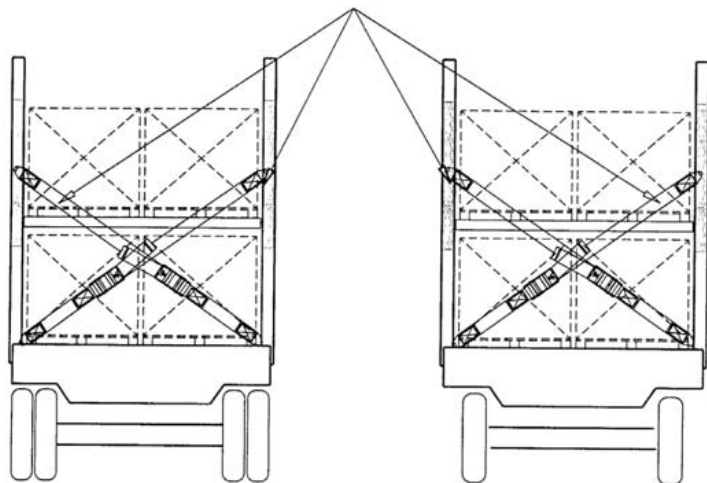

Upevňovací popruh pro diagonální zesílení může být ke sloupku připevněn s pomocí vodícího profilu na sloupku. Na druhé straně nastavby lze použít na rámu vozidla nebo na sloupku upevňovací oko nebo upevňovací profil pro popruh.

#### Varování

Při nedbalém zajištění sloupků v diagonále může vozidlo být nestabilní, náklad může spadnout a způsobit nehodu.

Vždy před jízdou použijte diagonální zajištění nastavby mezi sloupky.

Popruh pro Airline s ráčnou 3 m, 2000 kg

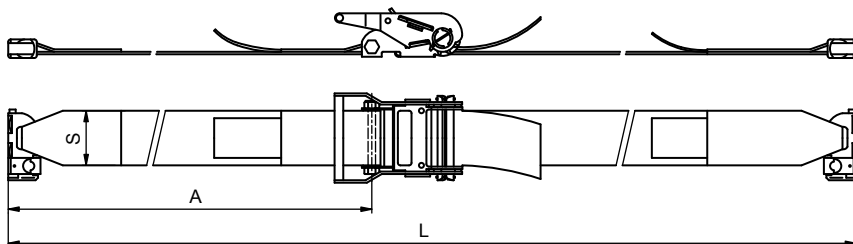

Obj. číslo	Šířka popruhu S [mm]	Celková délka L [m]	Pevná část A [m]	Max zatížení [kg]	Materiál	Hmotnost [kg]
2100179265	45	3,0	0,5	2000	textil	0,940

#### 2.2.4 Nakládka spodního patra vozidla

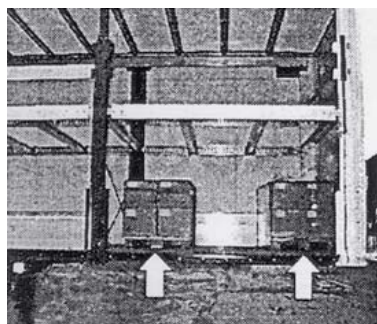

Náklad může sklouznout, vozidlo se stane nestabilním a může dojít k nehodě. Náklad na vozidle musí být řádně upevněn pomocí popruhů nebo zajištěn pevnou vzpěrou. Při částečném naložení je nutno věnovat upevnění nákladu zvýšenou pozornost.

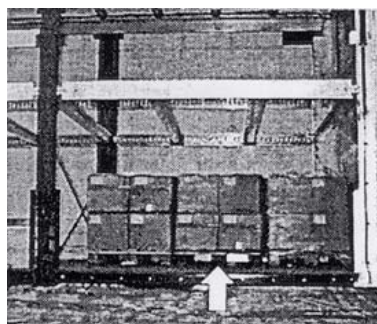

Nejdříve je naloženo spodní patro nástavby. Není dovoleno používat druhé (vyšší) patro nástavby jestliže není plně vytíženo první (spodní) patro.

#### 2.2.5 Nakládka druhého (vyššího) patra vozidla

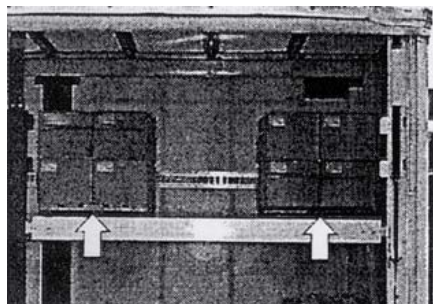

Náklad může sklouznout, vozidlo se stane nestabilním a může dojít k nehodě. Náklad na vozidle musí být řádně upevněn pomocí popruhů nebo zajištěn pevnou vzpěrou. Při částečném naložení je nutno věnovat upevnění nákladu zvýšenou pozornost.

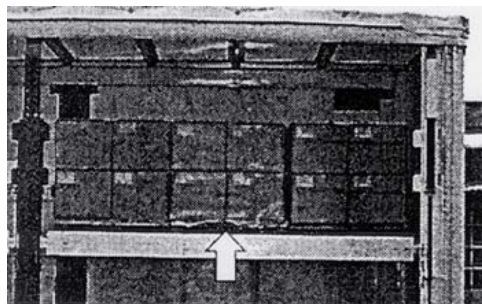

Upevnění nákladu ve druhém (vyšším) patře je nutno věnovat zvýšenou pozornost. Náklad je nutno zajistit proti posunutí nebo sklouznutí z příčných nosníků.

Nakládat druhé patro lze v případě, že kapacita prvního patra je vyčerpána.

Rozložení nákladu je nutno přizpůsobit faktu, že naložení druhého patra zvyšuje těžiště vozidla a tím zhoršuje jeho jízdní vlastnosti.

### 2.2.6 Nakládka druhého (vyššího) patra vozidla v jedné rovině

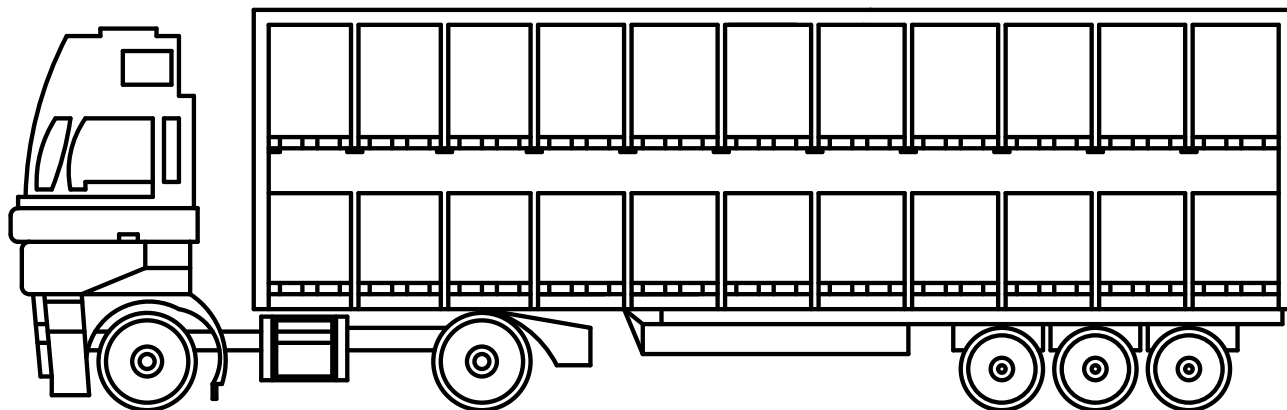

Je nutné vždy prověřit aby palety měly dostatečnou styčnou plochu pro naložení na příčné nosníky palet v patře.

Náklad může sklouznout, vozidlo se stane nestabilním a může dojít k nehodě. Náklad na vozidle musí být řádně upevněn pomocí popruhů nebo zajištěn pevnou vzpěrou. Při částečném naložení je nutno věnovat upevnění nákladu zvýšenou pozornost.

Přepravu v jedné úrovni lze využít i v případě částečného využití všech paletových míst v druhém (vyšším) patře.

### 2.2.7 Nakládka druhého (vyššího) patra vozidla ve více rovinách

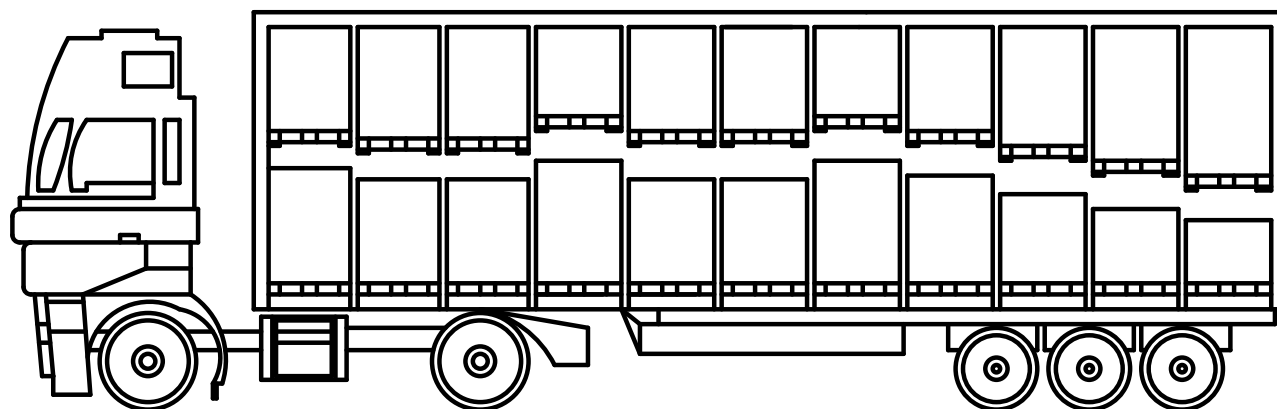

Je nutné vždy prověřit aby palety měly dostatečnou styčnou plochu pro naložení na příčné nosníky palet v patře.

Náklad může sklouznout, vozidlo se stane nestabilním a může dojít k nehodě. Náklad na vozidle musí být řádně upevněn pomocí popruhů nebo zajištěn pevnou vzpěrou. Při částečném naložení je nutno věnovat upevnění nákladu zvýšenou pozornost.

Přepravu ve dvou úrovních různé výšky lze využít pouze v případě plného využití všech paletových míst v druhém (vyšším) patře.

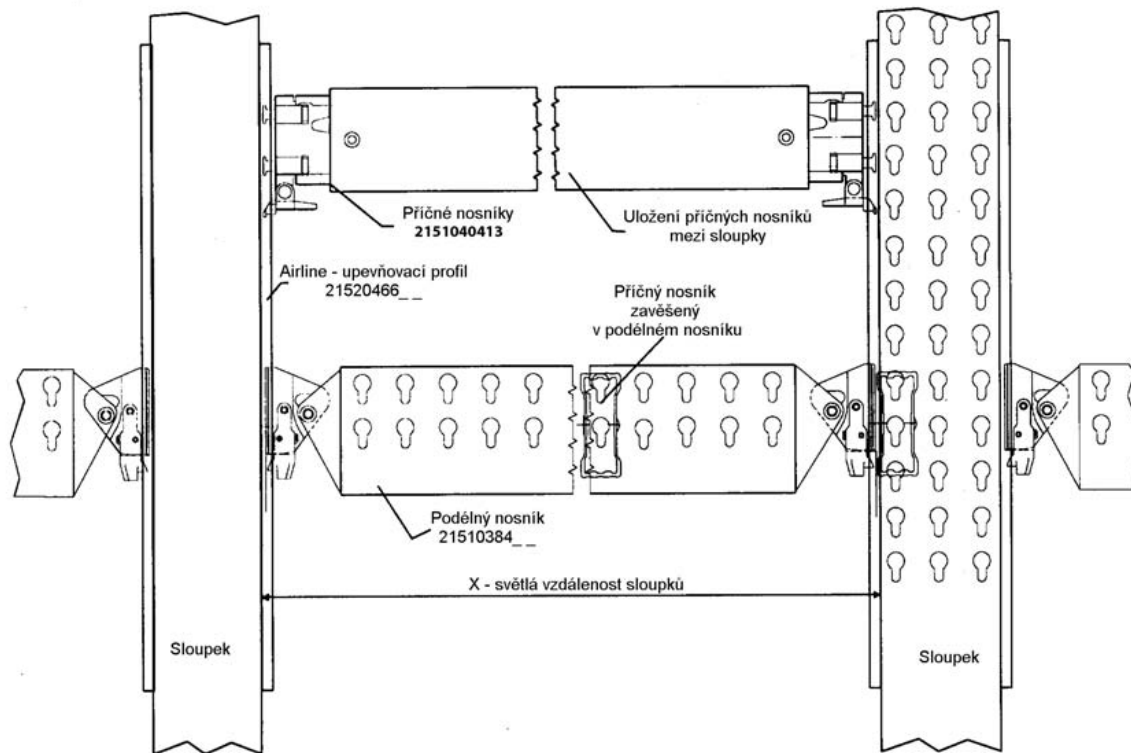

### 2.3 Údržba

Je nutné provádět pravidelnou údržbu systému. Jedná se zejména o pravidelné čištění upevňovacích a vodicích profilů a zámek. Čištění je nutné také provádět vždy při větším znečištění. Čištění se provádí běžnými čistícími prostředky a způsoby, nejlépe společně s mytím vozidla.

Při čištění je nutné prohlédnout nastavbu a zjistit zda nejsou některá místa postižená korozí. Zkorodovaný povrch je nutno ošetřit proti korozi a zabránit jejímu šíření. Při nejistotě nebo větším rozsahu povrchové koroze vyhledejte servisní středisko. Jedná-li se o závažnější poškození korozí je nutno vyhledat servisní středisko ihned.

Nevykonávejte neodborné opravy poškozených dílů. V případě vzniku závady, nebo potřeby výměny některého dílu, se laskavě obraťte na autorizovanou servisní opravu, nebo na výrobce nastavby.

Poškozené příčné nosníky palet je nutno okamžitě přestat používat. Toto platí i pro poškození aretace délky příčného nosníku.

V případě poškození nebo deformace dílů nastavby souvisejících se systémem zdvojené podlahy CTD-II jako jsou sloupky, upevnění sloupků na rámu, rám plata apod. je nutno neprodleně vyhledat oprávněné servisní středisko.

Při objednávce náhradního dílu uveďte prosím o jaký díl se jedná a výrobní číslo CTD-II z výrobního štítku na shrnovacím mechanismu.

V případě dotazů nebo připomínek se obraťte na společnost ALU-S.V.

### 2.4 Likvidace použitého zboží

Zdvojená podlaha CTD-II je vyrobena z recyklovatelných materiálů a tím šetří životní prostředí. Po skončení její životnosti se obraťte na autorizovanou servisní opravu, která podle zákona číslo 125/1997 Sb. o odpadech provede jejich likvidaci.

*Firma ALU-S.V., s.r.o. Vám přeje mnoho šťastných kilometrů s zdvojenou podlahou CTD-II.*

### 3 Návod na montáž

Prosíme o dodržení montážních instrukcí. Velice důležitá je pevnost jednotlivých spojů konstrukce.

Předpokladem bezproblémové montáže systému CTD-II jsou přesné rozměry mezi sloupky a jejich zadání. Vhodnost použití sloupků pro systém zdvojené podlahy CTD-II je nutné prověřit s výrobcem sloupků, případně provést jejich zesílení. Je nutné prověřit přenos sil působících na sloupek přes upevnění sloupku na rámu nástavby do tohoto rámu. Upevnění sloupku a vlastní rám nástavby musí být zesíleny takovým způsobem aby byl zaručena bezpečná funkce a pevnost systému zdvojené podlahy CTD-II.

#### 3.1 Dodávka výrobku

Systém zdvojené podlahy CTD-II se dodává v rozmontovaném stavu.

Nástavba pro přepravu ve dvou úrovních na valníku CTD-II je složena z :

- podélných nosníků
- příčných nosníků palet opatřených aretací délky
- vodícího podélného profilu z oceli
- vertikálních vodících profilů

#### 3.2 Upevnění vodících profilů na sloupky

Každých 76 mm dírový svar profilu a sloupku, na boku svařit rohovými svary v délce cca 15 mm s odstupem cca 150 mm (viz obr). Odstranit znečištění uvnitř profilu při svařování.

Rozměr „A“ musí být u všech sloupků stejný.

Vyhovující pevnost vodícího profilu na sloupku je zajištěna jen při dodržení zásad správného postupu při svařování vodícího profilu a sloupku.

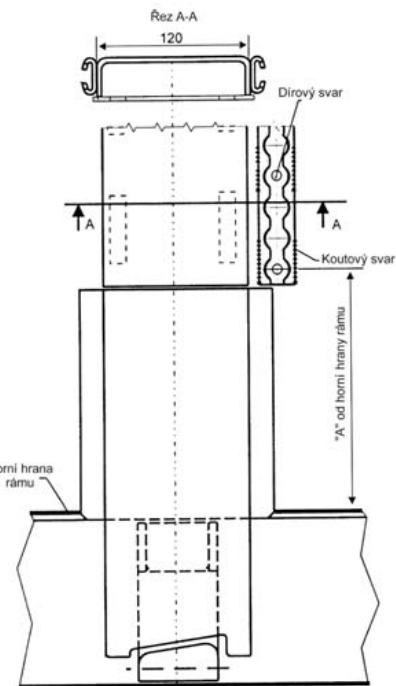

#### 3.3 Upevnění vertikálních profilů CTD-II s prolisy pro příčné tyče na sloupky

Profil sloupku nesmí být užší než daná šířka na obrázku (120 mm). Minimální síla plechu sloupku je 3 mm.

Vertikální profil pro příčné nosníky palet se přiloží na profil sloupku a svaří. Délka svarů je minimálně 30 mm s odstupem cca 100 mm.

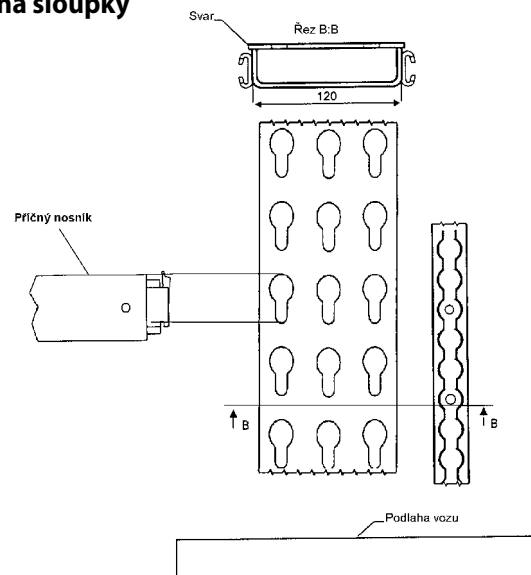



## 4 Díly CTD-II systému

Systém přepravy nákladu valníku CTD-II je tvořen následujícími díly :

- Nosník boční CTD II do 2500 mm,
- Lišta pro boční nosník (1),
- Nosník palet 88x66 mm (2),
- Nosník palet 88x66 mm (3a),
- Lišta vertikální (4),
- Euro palety druhého (vyššího) patra (5).

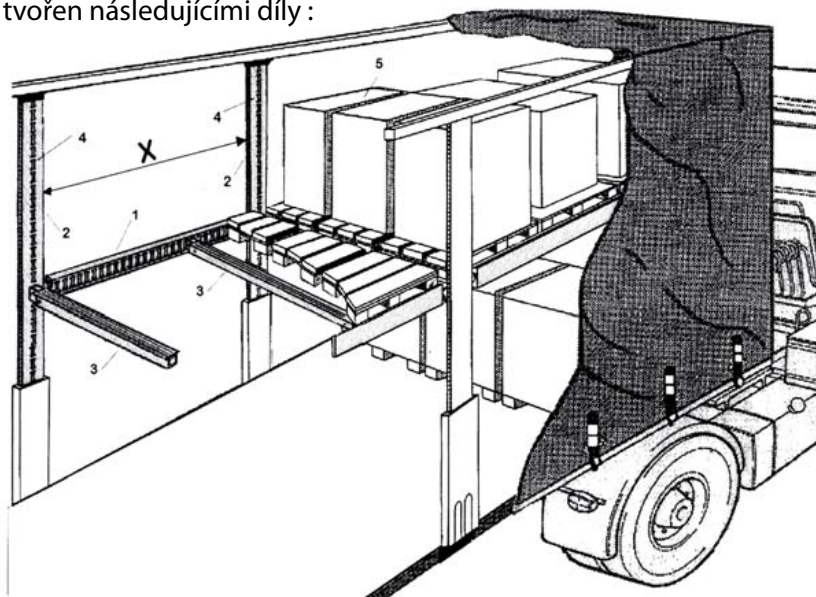

### 4.1 Kapsa bočního prkna

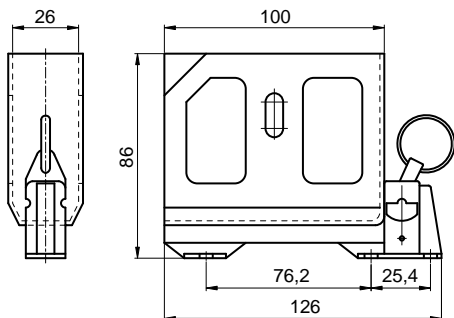

2151045010

zn / ocynk

Kapsa bočního prkna pro lištu Airline

Kapsa bočnej dosky pre lištu Airline

Uchwyt boczny pod listwę typu Airline

ocel/ocel/stal

0,850 kg

ks/szt

### 4.2 CTD-II podélný nosník

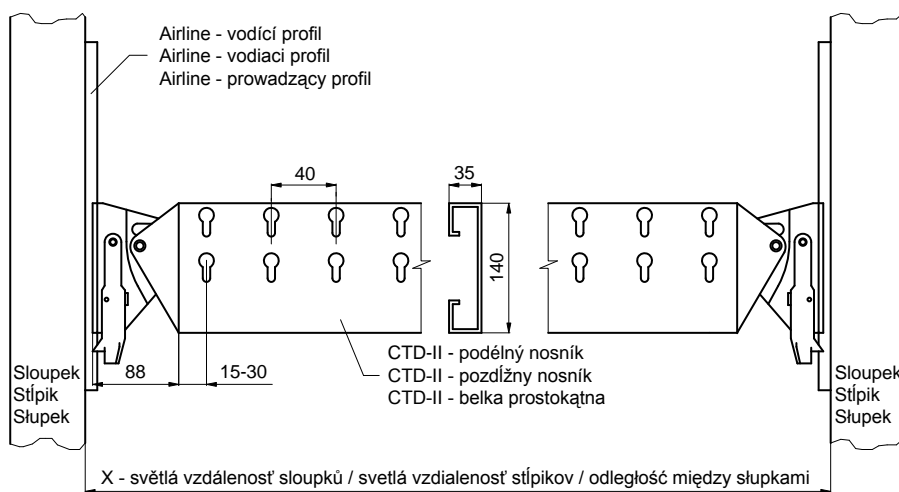

Obj. číslo	Název	Povolené zatížení		Hmotnost [kg/ks]
		na nosník	paletového místa	
2151038410	Nosník boční CTD II, do 2500 mm	1200	400	15,40
2151038411	Nosník boční CTD II, 2500–3000 mm	900	300	16,20
2151038412	Nosník boční CTD II, 3000–3500 mm	600	200	18,20

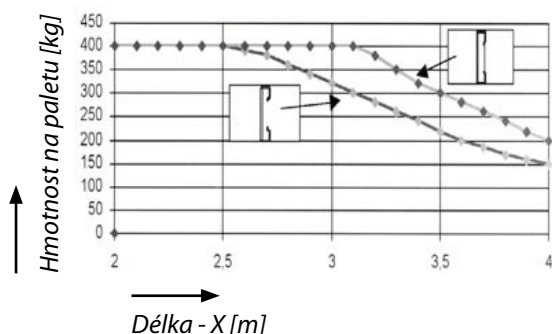

Graf povoleného zatížení podélných nosníků

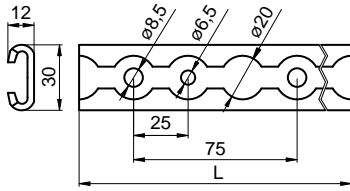
**4.3 Airline - upevňovací profil pro výškově nastavitelné CTD-II podélné nosníky**

Obj. číslo	Název	Délka [mm]	Hmotnost [kg/ks]	Materiál	Poznámka
2152026614	Lišta pro boční nosník CTD II	1445	1,750	ocel	Profil pro svařování
2152026624	Lišta pro boční nosník CTD II	2400	2,910	ocel	Profil pro svařování
2152026630	Lišta pro boční nosník CTD II	3000	3,630	ocel	Profil pro svařování
2152046630	Lišta pro boční nosník CTD II	3000	3,630	ocel	Profil pro svařování, bez děr
2152026640	Lišta pro boční nosník CTD II	4000	4,840	ocel	Profil pro svařování
2152026681	Lišta pro boční nosník CTD II	1445	1,750	ocel pozinek	Profil pro svařování
2152026682	Lišta pro boční nosník CTD II	2400	2,910	ocel pozinek	Profil pro svařování
2152026683	Lišta pro boční nosník CTD II	3000	3,630	ocel pozinek	Profil pro svařování
2152046683	Lišta pro boční nosník CTD II	3000	3,630	ocel pozinek	Profil pro svařování, bez děr
2152026684	Lišta pro boční nosník CTD II	4000	4,840	ocel pozinek	Profil pro svařování

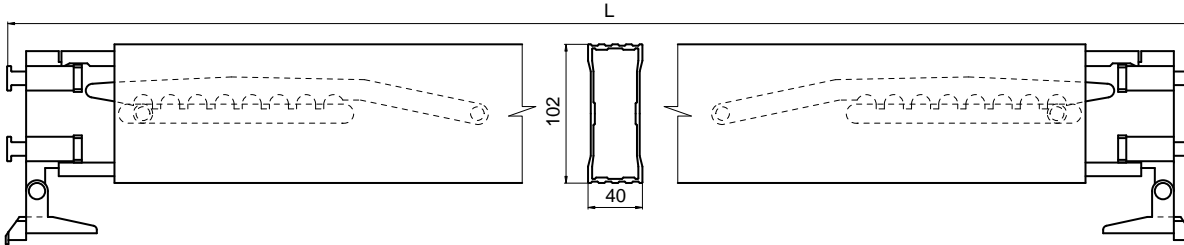
**4.4 CTD-II příčné nosníky palet**

Obj. číslo	Název	Povolené zatížení [kg]	Délka [mm]	Hmotnost [kg/ks]	Poznámka
2151040411	Nosník palet 40x102 CTD II	200	2250-2540	8,800	
2151040412	Nosník palet 40x102 CTD II	300	2250-2540	8,800	
2151040413	Nosník palet 40x102 CTD II	400	2250-2540	8,800	

Povolené zatížení příčného nosníku palet je možné využít jen je-li při konstrukci nástavby zajištěn odpovídající přenos sil do podélných nosníků a sloupků nástavby. Sloupky nástavby musí být upraveny pro využití systému zdvojené podlahy.

Maximální povolené zatížení příčného nosníku v systému zdvojené podlahy CTD-II je dáno povoleným zatížením podélného nosníku a maximálním povoleným zatížením paletového místa podle grafu povoleného zatížení podélných nosníků.

Pro systém zdvojené podlahy CTD-II je možné používat pouze příčné nosníky palet s aretační délkou.

CTD-II příčný nosník palet lze pro převoz ukládat do airline profilů mezi sloupky. Příčný nosník nesmí být při uložení do airline profilů mezi sloupky zatěžován žádným nákladem.

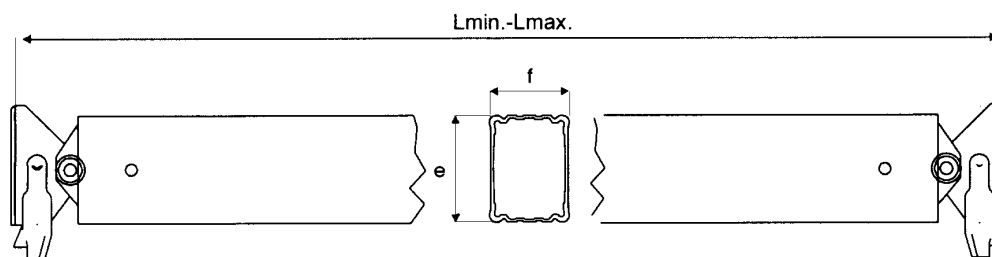
**4.5 CTD-II příčné nosníky palet pro rohové sloupky**

Obj. číslo	Název	Povolené zatížení [daN]	Lmin -Lmax [mm]	e [mm]	f [mm]	Hmotnost [kg]	Materiál
2151025510	Nosník palet 88x66 mm	1000	2200-2475	88	66,5	9,8	Hliník / ocel
2171254000	Odjišťovač						Hliník



Povolené zatížení příčného nosníku palet je možné využít jen je-li při konstrukci nástavby zajištěn odpovídající přenos sil do podélných nosníků a sloupků nástavby. Sloupky nástavby musí být upraveny pro využití systému zdvojené podlahy.

Maximální povolené rovnoměrné zatížení vlastního příčného nosníku palet bez návaznosti na ostatní díly systému CTD-II je: 2151025510 Nosník palet 88x66 mm, max. 1000 daN.

#### 4.6 Vertikální lišta pro příčný nosník palet na sloupku

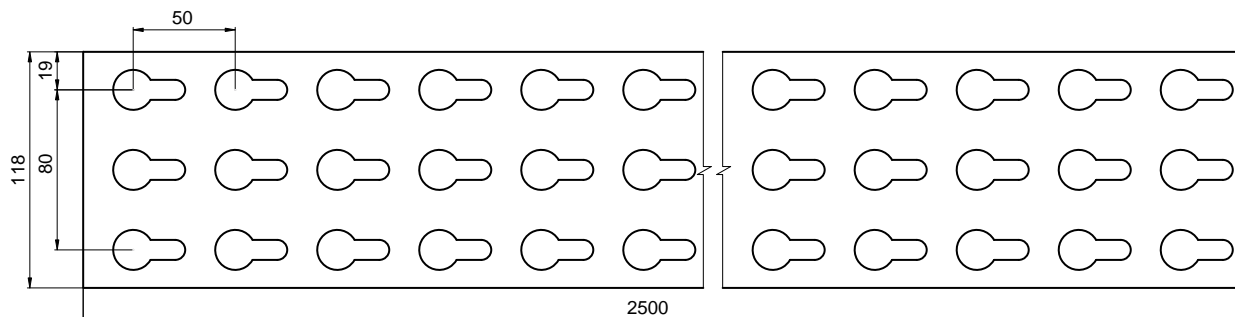

Obj. číslo	Název	Délka [mm]	Hmotnost [kg/ks]	Materiál	Poznámka
2152029425	Lišta vertikální CTD II, 2500mm	2500	5,380	ocel pozinek	pro přivaření na sloupek

#### Sloupky pro CTD II / Stĺpiky pre CTD II / Słupki do CTD II

Sesam LP-2  
2F28020011

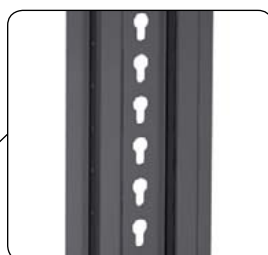
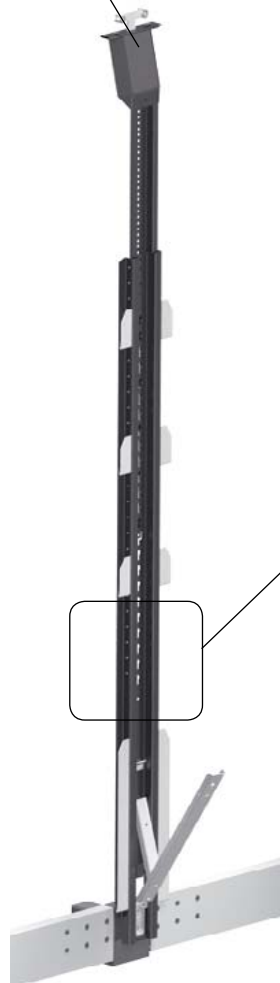

2F28020011		
Sloupek CS LP-2		
Stĺpik CS LP-2		
Słupek CS LP-2		
ocel/ocel/stal	18,00 kg	ks/szt



Technická informace / Technická informácia / Informacja techniczna :

Sloupky vhodné pro montáž dvojité podlahy CTD II jsou Sesam LP2 a Adaico. / Stĺpiky vhodné pre montáž dvojitej podlahy CTD II sú Sesam LP2 a Adaico. / Słupki zalecane do montażu przy podwójnej podłodze CTD II to Sesam LP2 i Adaico.

**Poptávka:**  \_\_\_\_\_  
**Objednávka:**  \_\_\_\_\_  
 Nabídka ALU-S.V. č.: \_\_\_\_\_  
 Zákazník: \_\_\_\_\_

# CTD-II

Počet kusů: \_\_\_\_\_

Termín dodání: \_\_\_\_\_

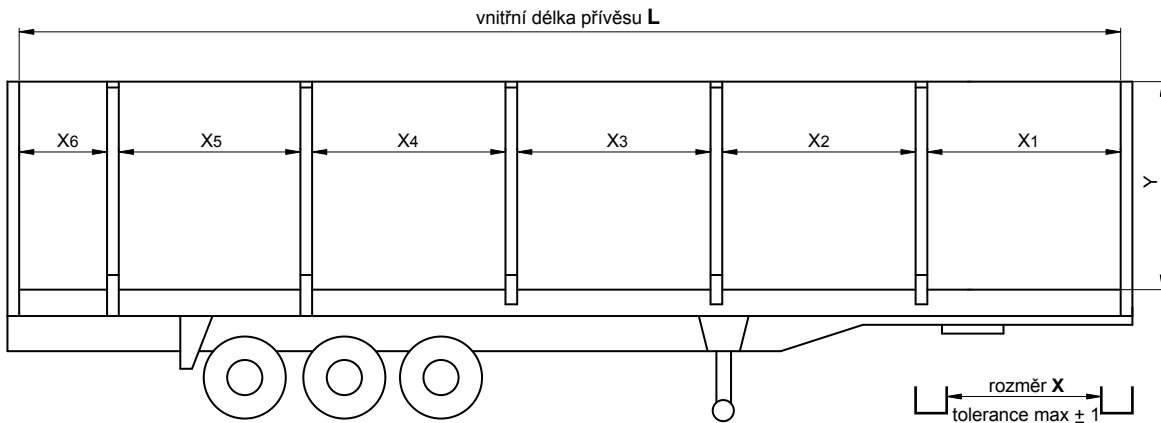

<b>X1:</b>	mm
<b>X2:</b>	mm
<b>X3:</b>	mm
<b>X4:</b>	mm
<b>X5:</b>	mm
<b>X6:</b>	mm
<b>Y:</b>	mm
<b>Z:</b>	mm
<b>B:</b>	mm
<b>L:</b>	mm

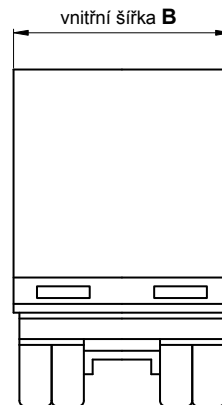

*Jestliže je systém CTD-II instalován na již hotový přívěs, sloupky a rámy musí být zpevněny podle návodu k použití a údržbě.*

*Nákladní kapacita systému zdvojené podlahy CTD-II závisí na vzdálenosti mezi sloupky.*

*Rozměr X viz diagram nákladní kapacity.*

*Měření od X<sub>1</sub> k X<sub>6</sub> – maximální tolerance ± 1 mm.*

*Sloupky musí být přesně v úhlu 90°.*

*Vzdálenost mezi sloupky musí být změřena (stejná) na pravé a levé straně.*

*Před montáží nebo používáním systému si pozorně přečtěte návod.*